

Vorzugstypen und Maße:

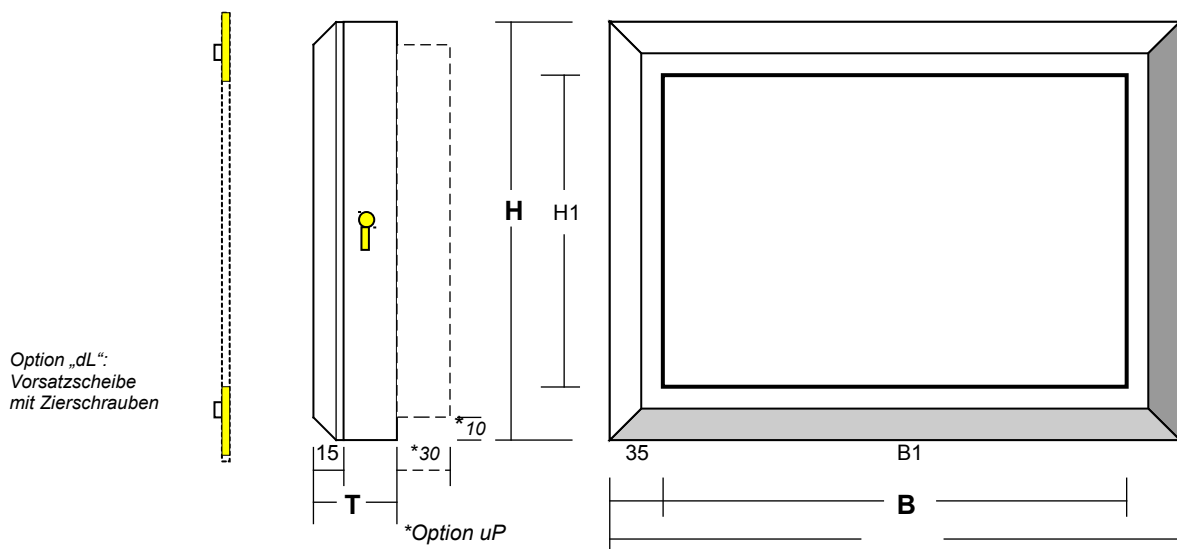

Tableau-Typ	für Einlage	Breite B / mm	Höhe H / mm	Tiefe T / mm	Tiefe innen	Sicht B1	Sicht H1	Band-Anzahl	Schloß Anzahl	Format q / h	
LMT-4/46 S	DIN A4	359	272	46	26	289	202	2	1	q	
LMT-4/46 S uP	DIN A4	359	272	46+30	56	289	202	2	1	q	
LMT-4/77 S	DIN A4	359	272	77	57	289	202	2	1	q	
LMT-4/130 S	DIN A4	359	272	130	110	289	202	2	1	q	
LMT-3/46 S	DIN A3	482	359	46	26	412	289	2	1	q	
LMT-3/46 S uP	DIN A3	482	359	46+30	56	412	289	2	1	q	
LMT-3/77 S	DIN A3	482	359	77	57	412	289	2	1	q	
LMT-3/130 S	DIN A3	482	359	130	110	412	289	2	1	q	
LMT-2/46 S	DIN A2	656	482	46	26	586	412	2	1	q	
LMT-2/46 S uP	DIN A2	656	482	46+30	56	586	412	2	1	q	
LMT-2/77 S	DIN A2	656	482	77	57	586	412	2	1	q	
LMT-2/130 S	DIN A2	656	482	130	110	586	412	2	1	q	
LMT-1/46 S	DIN A1	656	902	46	26	832	586	3	2	h	
LMT-1/46 S uP	DIN A1	656	902	46+30	56	832	586	3	2	h	
LMT-1/77 S	DIN A1	656	902	77	57	832	586	3	2	h	
LMT-1/130 S	DIN A1	656	902	130	110	832	586	3	2	h	
Option "dL" (mit Vorsatzscheibe 6mm + 15mm umlaufender Überstand, Rand 50mm blau, 4 Zierschrauben)											
LMT-3/46 SdL	DIN A3	482	359	52	26	412	289	2	1	q	
LMT-3/46 SdL uP	DIN A3	482	359	52+30	56	412	289	2	1	q	
LMT-2/46 SdL	DIN A2	656	482	52	26	586	412	2	1	q	
LMT-2/46 SdL uP	DIN A2	656	482	52+30	56	586	412	2	1	q	